



**DEPTH PERCEPTION
APPARATUS**

MANUAL DE
USUARIO

Model
14012A



!Felicitaciones!

Usted acaba de adquirir un equipo innovador y de calidad; para esto hemos puesto nuestro corazón en cada una de las fases de desarrollo de este producto, así podremos asegurarle la calidad y fiabilidad que espera de este producto.

Antes de conectar y usar este equipo le recomendamos leer atentamente este manual de instrucciones.

Aquí encontrará información necesaria para el uso adecuado de este equipo.

Esperamos que usted disfrute usando este equipo, tanto como nosotros disfrutamos creándolo.

De la Rosa Research Team.

TABLA DE CONTENIDO

Pag.  **7**
Detalles

Pag.  **9**
Especificaciones

Pag. **11**
Aplicaciones

Pag. **13**
Características

Pag. **19**
Procedimiento



DETALLES

El Equipo para la Percepción de Profundidad evalúa la precisión con la que se percibe la profundidad. La percepción de profundidad es la habilidad para ver el mundo en tres dimensiones, y determinar la distancia (la habilidad para determinar el objeto más cercano o lejano dentro de un grupo de objetos, o determinar la distancia entre un objeto y el observador) El Equipo para la Percepción de Profundidad es una equipo de última generación en la medición de la sensación y percepción que, además de ser estéticamente atractivo, fácil de manejar y expandible, incluye características de alto desempeño, funcionalidad incomparable, y precisión superior. El Equipo para la Percepción de la Profundidad es la materialización de la perfección técnica, y la visión de un psicólogo experimentado.

PC-USB
PORT

DR DE LA ROSA
RESEARCH
www.delarosaresearch.com

MODEL
DEPTH PER
APPARATUS

PROUDLY MADE IN COLOMBIA
EXCLUSIVELY FOR ARGO-A
SECURITY, LLC. WITH COLOMBIAN
US, JAPAN, ITALY, AND GERMANY
PARTS. © 2012.

JOYSTICK



ESPECIFICACIONES

Intensidad de voltaje: 110/220 VAC - 50/60 Hz
Corriente: 10 Amps.

Alto: 11" // Ancho: 10" // Profundidad: 27"
Peso: 11 kg Aprox.

Precisión: 1mm-0.5mm

Se incluye manual de usuario.

APLICACIONES

Una percepción óptima de la profundidad es esencial para personas en ciertas ocupaciones o profesiones como pilotos de avión y helicóptero, operadores de grúa, conductores de bus, atletas, etc. Debido a la importancia que percibir adecuadamente la profundidad tiene en estas profesiones, aparatos de medición que puedan determinar la calidad de la percepción de la profundidad son esenciales en los procesos de selección de personal. Además, el Equipo para la Percepción de la Profundidad es utilizado en cientos de laboratorios de psicología a nivel mundial, con fines investigativos, así como para demostraciones en clases de sensación y percepción.



CARACTERÍSTICAS



Calidad



Durabilidad



Hecho con
materiales
reciclables.



Preciso



CUERPO

Aluminio – acero inoxidable, Polietileno de alta densidad y cuerpo acrílico resistente. Base de polímero altamente resistente (y 100% reciclable), fácil de limpiar.



LUCES LED

Luces LED blancas calibradas de alta intensidad.



CARACTERÍSTICAS



CONTROL LCD

Panel de control LCD y control de teclado. Pantalla LCD fácil de leer. RPM y mediciones de tiempo disponibles. Control motor paso a paso.

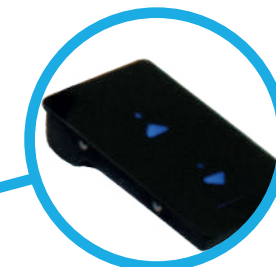

CONTROL UNIVERSAL

Control de desplazamiento digital



FUENTE DE PODER

Disponible para países con 110 V y 220V.



PUERTO USB

Puerto USB para comunicación serial



MATERIALES

Hecho con componentes de alta calidad fabricados en EEUU, Japón, Alemania, Italia, etc.

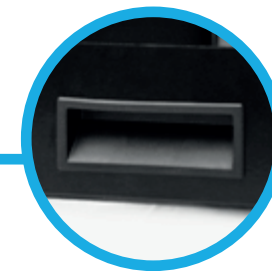

MANIJA

Manija ergonómica para fácil transporte.



PROCEDIMIENTO



Recomendaciones generales

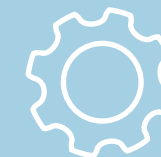

Ajustes iniciales



Hora del test



ADVERTENCIA

Antes de conectar el equipo, asegúrese de que la fuente de energía para su país o región sea la adecuada para operar el equipo a 110V o 220V (50 o 60Hz). Para ajustar el voltaje, deslice el interruptor ubicado en parte trasera del equipo hacia la derecha (110v) o hacia la izquierda (220v). De no hacerlo, se podrían causar daños permanentes al equipo.

PROCEDIMIENTO

// RECOMENDACIONES GENERALES

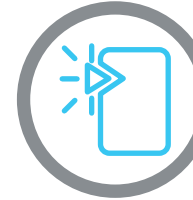

Evite golpear el producto contra objetos puntiagudos.

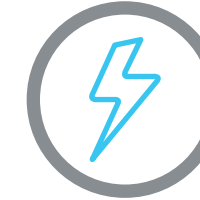

Siempre asegurese de conectar el equipo a una toma que tenga la potencia de energía adecuada.



Proteja el equipo de lluvia y agua.



No trate de arreglar o desarmar el equipo por su cuenta.

En caso de que el producto no este funcionando de forma adecuada, que este dañado o necesite mantenimiento, porfavor contactenos. Estaremos más que dispuestos en ayudarle a resolver cualquier inconveniente.



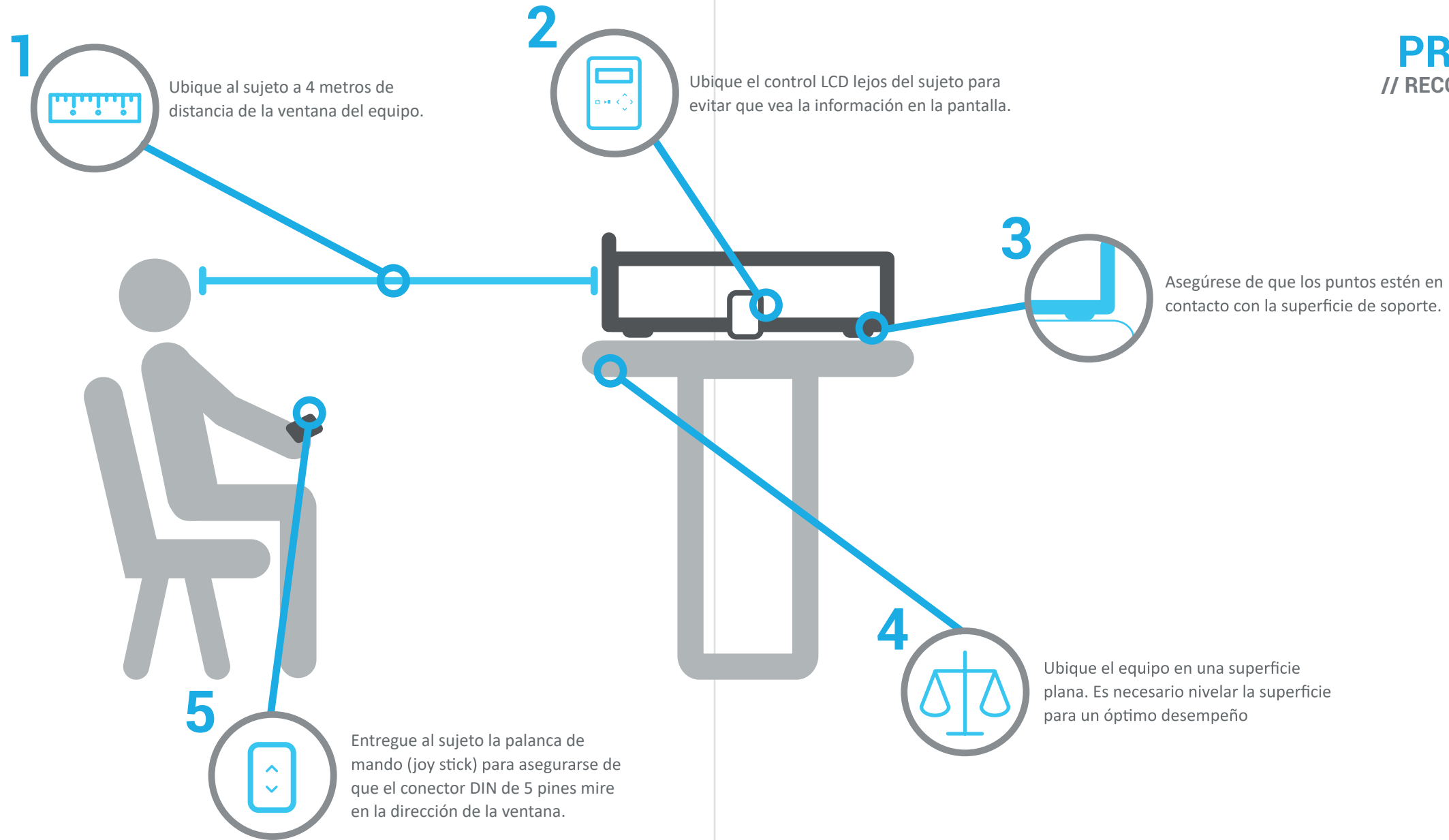

PROCEDIMIENTO

// RECOMENDACIONES GENERALES



1 // ¿QUÉ DEBE IR INCLUIDO EN EL PAQUETE?

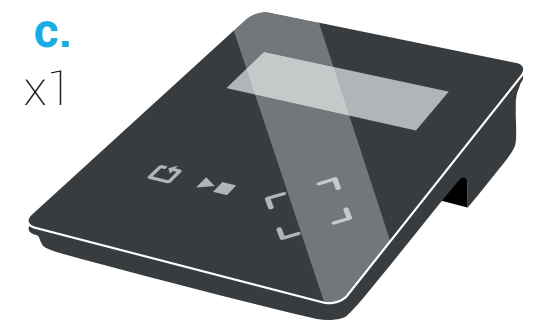
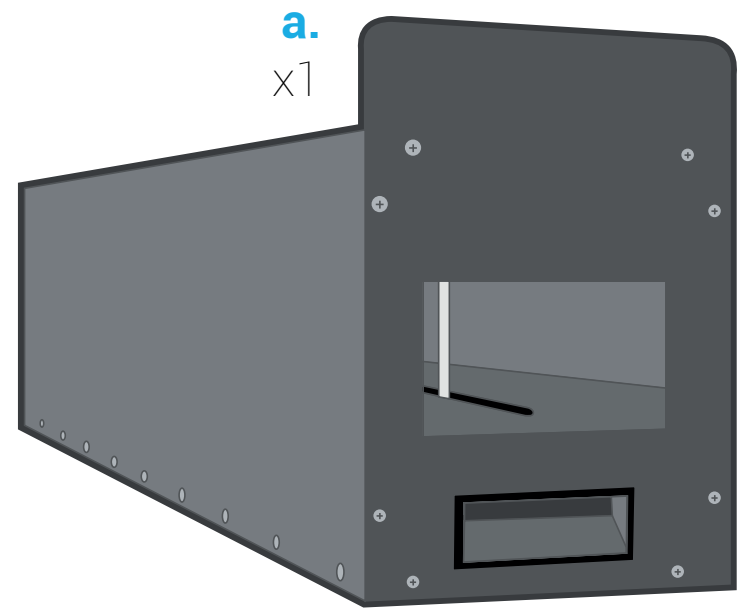

a. Cuerpo del Depth Perception Apparatus X1 // b. Control universal x 1 // c. Control LCD x 1
 d. Cable DIN de 5 pines x 1 // e. Cable Serial DB25 x 1 // f. Cable USB A-B x 1 // g. Cable de poder (Cable AC) x 1.

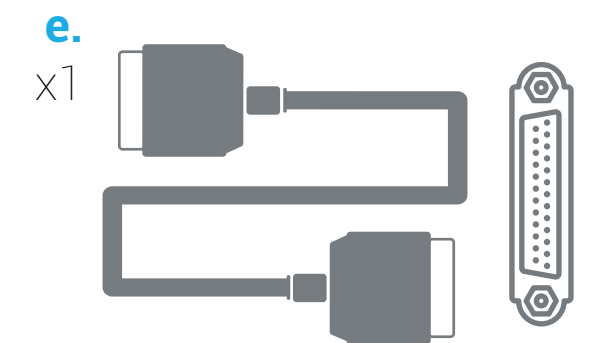

PROCEDIMIENTO // AJUSTES INICIALES

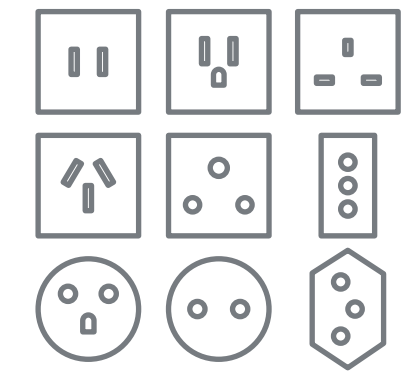
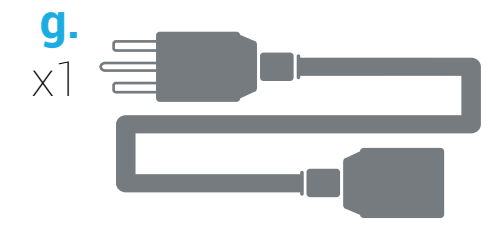

Dependiendo de la zona geografica donde el equipo sea enviado, se enviará uno de los anteriores conectores. (Solo uno por empaque)



2 // ¿CÓMO ENSAMBLAR EL EQUIPO?

CABLE USB

CONECTAR ÚNICAMENTE SI UTILIZA SOFTWARE DE CONTROL
La terminal más pequeña B del cable USB (f) debe conectarse a este puerto.
La terminal opuesta del cable A debe conectarse al puerto USB del computador.

Este cable tiene dos terminaciones diferentes:

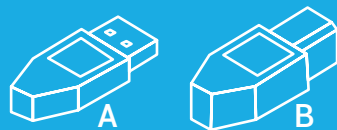

CABLE DIN 5

Conecte el extremo macho de cualquier cable DIN 5 pines (d) al extremo hembra DIN 5 en el costado izquierdo del conector. La terminal opuesta del cable debe estar conectado al control de mando (b).

Repita el proceso con el conector derecho.
*Los controles de mando funcionan en cualquier puerto DIN 5 de este equipo.

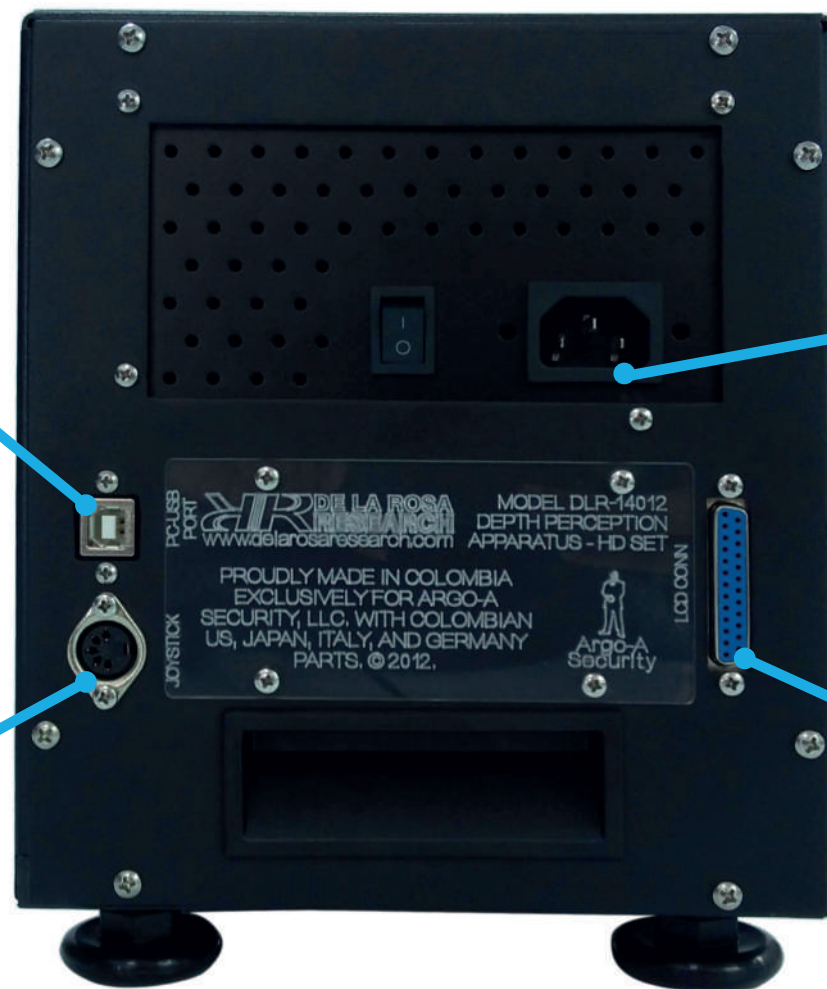

CABLE DE PODER A/C

Conecte el cable A/C (g) a este puerto.
La terminal opuesta debe conectarse a la salida del adaptador de poder 110/220VAC- 50/60Hz.

CABLE SERIAL DB25.

Conecte el extremo macho del Cable Serial DB25 (e) a este puerto.
El extremo hembra debe conectarse al control LCD (c).

PROCEDIMIENTO // AJUSTES INICIALES



1" COMO HAGO LA CONEXIÓN? controles

CONTROLES UNIVERSALES

Conectar los dos controles universales,
(d) Cable Din 5 a min USB.

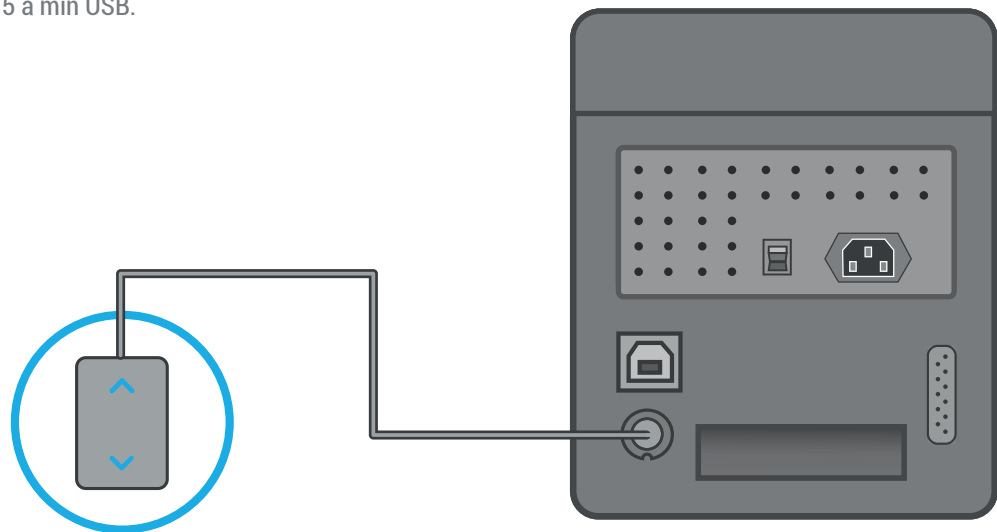

CONTROL LCD

Conectar el control LCD,
(e) DB25 a USB 3.0.

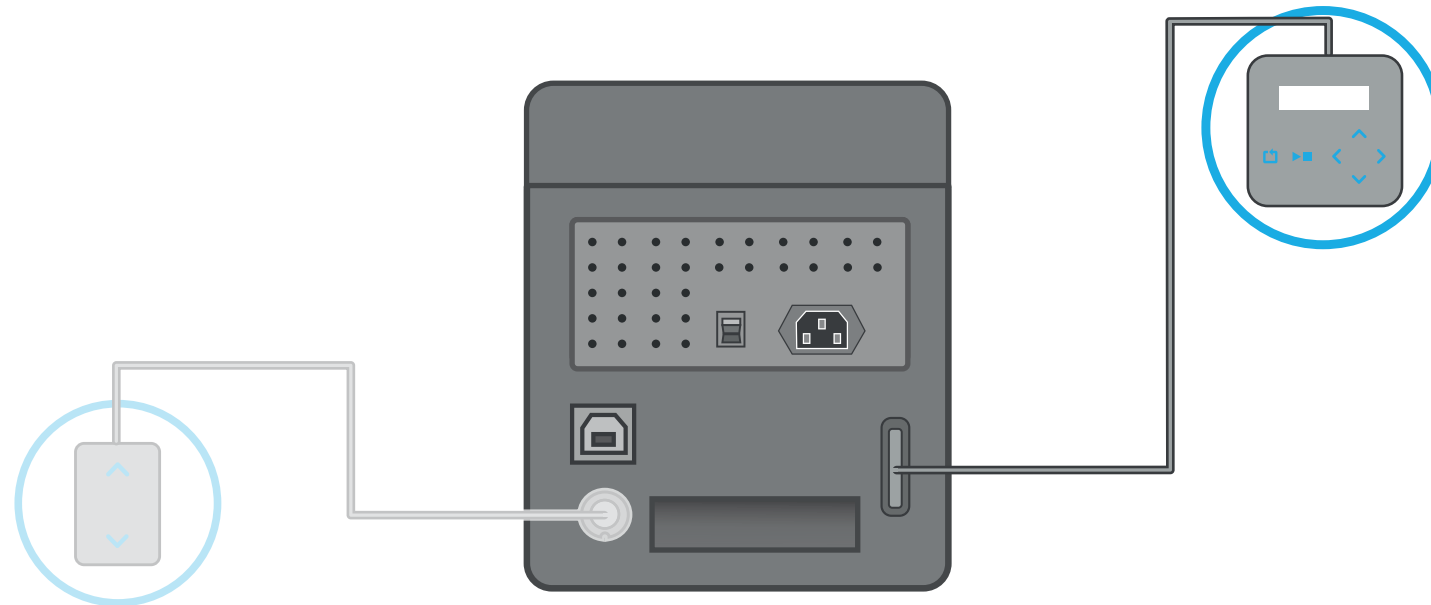

1" COMO HAGO LA CONEXIÓN?

CABLE DE ENERGIA AC

Conectar el cable de energía (g) AC

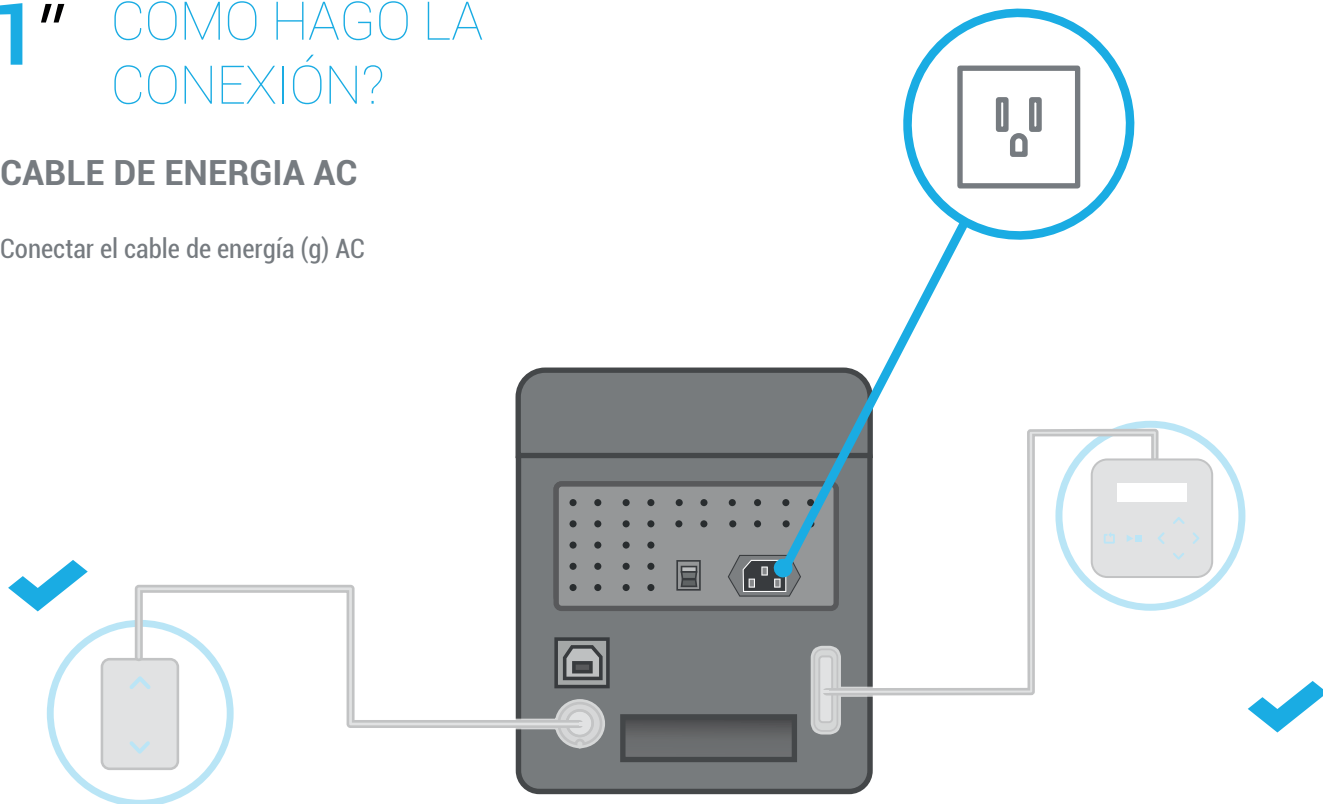

¡ ATENCIÓN !

Verifique que el cable (f) USB B no este conectado del equipo al computador a la hora iniciar el dispositivo.

ENCENDER

Prender el equipo verificando que los controles y el cable de energía estén correctamente conectados cumpliendo los pasos anteriores.

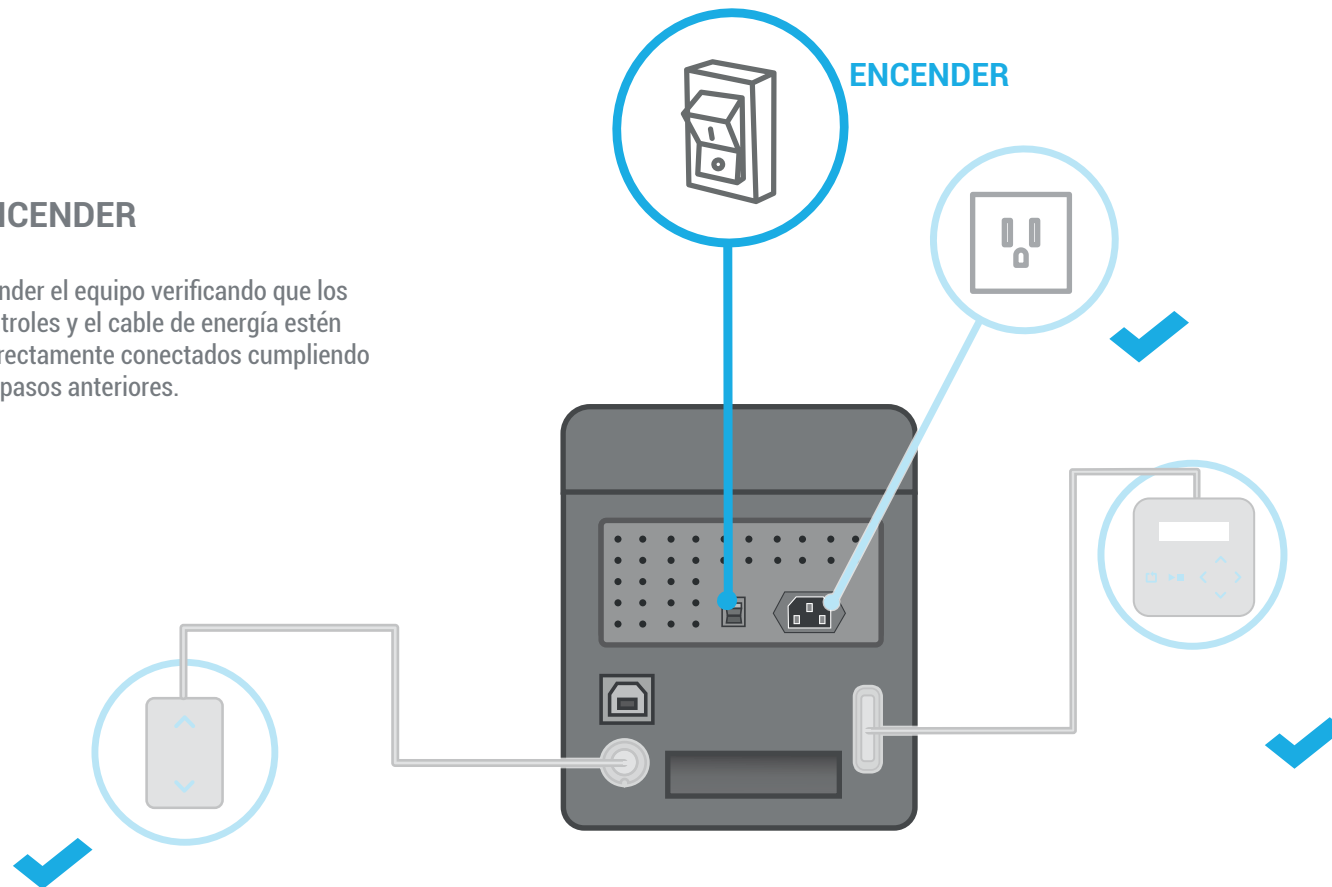

Si usted desea implementar el uso del equipo con el software diríjase a la pagina 43 de lo contrario continúe con los pasos sin conectar el cable USB.

3 // ¿QUÉ SIGNIFICA LO QUE VEO EN EL CONTROL?

TR

Se refiere al número de ensayos. El sistema está listo para almacenar hasta 10 ensayos. Cada ensayo almacena posición y tiempo.

TS

TS significa TEST y se refiere al tipo de prueba a ejecutar. Una Prueba (TEST) puede ser A: Automática o M: Manual

Start / Stop

Reset

Left

Right

Up

Down

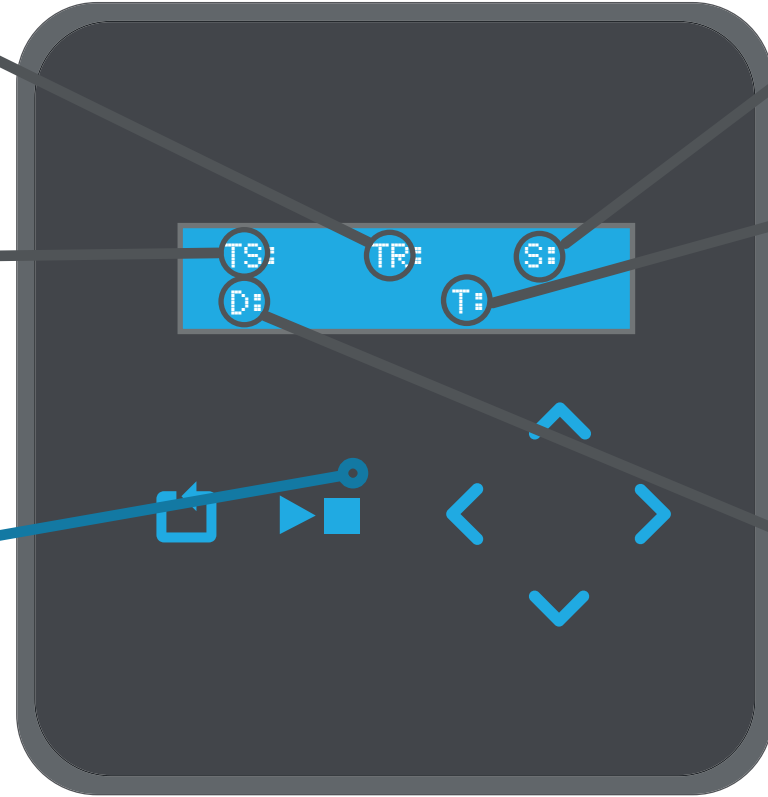

S

S significa STATUS, y se refiere al ESTADO del TEST (TEST STATUS).

T

T significa TIME y se refiere al tiempo que le toma al sujeto alinear una varilla móvil a una varilla estática. El tiempo se mide en milisegundos.

1000 = 1 !

milliseconds second

D

D significa DISTANCE. Aquí se muestra la distancia de la varilla móvil en referencia con la varilla estática. Esta distancia puede ser positiva o negativa y se mide en milímetros.

12.3 = 1.23 !

millimeter centimeter

PROCEDIMIENTO // AJUSTES INICIALES



FAMILIARIZARSE CON LOS CÓDIGOS DE (STATUS)

- STRT**
Significa que hay una prueba en progreso.
- STP**
Significa que NO hay pruebas en progreso.
- CAL**
Significa que el equipo se está calibrando. La varilla móvil se está alineando con la varilla estática.
- ADJ**
Cuando TS es Automático, ADJ significa que la varilla móvil se está ajustando a una posición automática.
- SLCT**
Cuando TS es Manual, SLCT significa que el evaluador está seleccionando la posición de la varilla móvil.
- SAVE**
Significa que la información del ENSAYO (TRIAL) se está guardando. Esto puede tomar algunos segundos.



1 // SELECCIONAR EL TIPO DE PRUEBA

Prueba Manual // Prueba Automática

a.

Siga los siguientes pasos luego de haber conectado y encendido el equipo:



Left

Presione el botón LEFT para seleccionar el Modo Manual (M)



b.

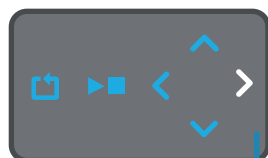

Right

Presione el botón RIGHT para seleccionar el Modo Automático (A)



El Modo Manual le permite al investigador ajustar manualmente la distancia a la cual se va a establecer el punto de partida de la varilla para la evaluación de la percepción de profundidad.

El Modo Automático ajusta automáticamente la distancia para la evaluación de la percepción de profundidad. En este modo, el evaluador puede seleccionar entre diez (10) distancias diferentes predefinidas por el fabricante.

2 // SELECCIÓN DE LA UBICACIÓN DE LA MEMORIA DE LOS ENSAYOS (TRIALS)

a.

Luego de seleccionar el modo de la prueba, siga los siguientes pasos para seleccionar la ubicación en la que se almacenarán los ensayos:

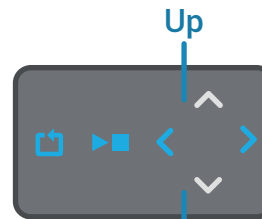

Down

Presione los botones UP o DOWN para seleccionar una de las diez posibles ubicaciones para almacenar la información.



Recuerde que si no cambia la ubicación de la memoria, la información de cada nueva prueba será guardada en la misma ubicación. Para evitar esto, cada vez que termine una prueba, cambie el número de la ubicación, así prevendrá pérdida de información.



PROCEDIMIENTO

// HORA DEL TEST



Tenga en cuenta que, de no cambiar la ubicación cada vez que una prueba inicia, la información se sobrescribirá en la misma ubicación.

Para evitar la pérdida de información, cambie el número de ubicación cada vez que una prueba termina.

El equipo cuenta con 20 posiciones de memoria, (10) para el Modo Manual, y (10) para el Modo Automático. Estas posiciones van de (0) a (9) en ambos modos.

La información sobre distancia (D) y tiempo (T) de una prueba realizada se puede almacenar en cualquiera de las (10) posiciones independientes para cada modo.

2// MODO MANUAL Calibración.

a.

Si la varilla no está en la posición cero (0), o no se encuentra alineada con el indicador de la varilla fija, el sistema necesita autocalibrarse a la posición (0)

Start / Stop



Presione el botón
START/STOP



```
TS:M   TR:2   S:CAL
D:0.00   T:0
```

El Estado (STATUS) cambia de STOP (STP)
a Calibración (CAL).

b.

Si la distancia es (0) o el indicador está alineado, el sistema no debe ser calibrado, e iniciará inmediatamente.

Start / Stop



Presione el botón
START/STOP



```
TS:M   TR:2   S:SLCT
D:0.00   T:0
```

El Estado (STATUS) cambia de STOP (STP)
a selección (SLCT).

Selección de la posición de la varilla móvil.

Esto debe hacerse al inicio de cada prueba.

a.



```
TS:M   TR:2   S:SLCT
D:2.56   T:0
```

Utilice la palanca de mando (joy stick) para deslizar hacia ADELANTE la varilla hasta la posición deseada.

La Distancia (D) mostrará la distancia de la varilla móvil en relación con la posición de la varilla estática.

b.



```
TS:M   TR:2   S:SLCT
D:-2.56   T:0
```

Utilice la palanca de mando (joy stick) para deslizar hacia ATRÁS la varilla hasta la posición deseada.

La Distancia (D) mostrará la distancia de la varilla móvil en relación con la posición de la varilla estática.

2// MODO MANUAL

Empezar un test.

- a. Una vez se haya seleccionada la posición deseada, el evaluador deberá entregarle la palanca de mando al sujeto.

Start / Stop



El evaluador debe presionar el botón START/STOP para iniciar la prueba.



Una luz blanca al interior del cuerpo del equipo se enciende.

```
TS:M  TR:2  S:STRT
D:2.58  T:2000
```

El Tiempo (T) se empieza a contar.

- b.

El sujeto debe decidir si mueve la palanca de mando hacia adelante o hacia atrás para alinear ambas filas.



Cuando la palanca se inclina hacia ADELANTE, la varilla móvil se moverá hacia ADELANTE en el carril.



Cuando la palanca se inclina hacia ATRÁS, la varilla móvil se moverá hacia ATRÁS en el carril.

2// MODO MANUAL

Finalizar un test.

- a. Siga los siguientes pasos, una vez el sujeto evaluado anuncie que ambas varillas están alineadas:

Start / Stop

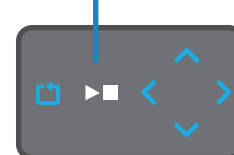

Presione el botón START/STOP

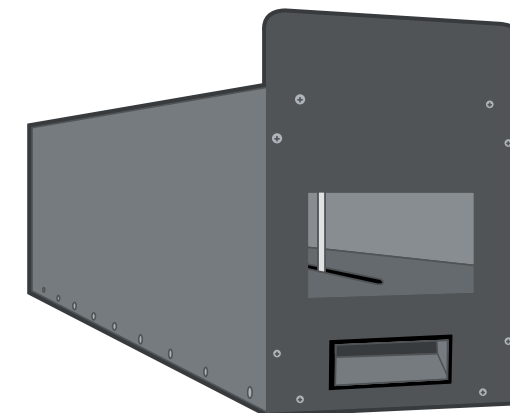

La luz blanca al interior del cuerpo del equipo se apaga.

```
TS:M  TR:2  S:SAVE
D:2.30  T:5582
```

El Tiempo (T) se detiene, y la información es almacenada en la posición seleccionada.



```
TS:M  TR:2  S:STP
D:2.30  T:5582
```

Segundos después de detener la prueba, el estatus (S) cambiar de SAVE a STOP (STP).



Después de haber seguido estos pasos, puede repetirse el ensayo, o iniciar otro ensayo.

3// MODO AUTOMÁTICO Iniciar una prueba // Calibración

Start / Stop

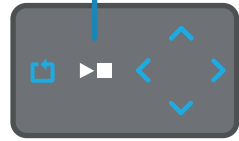

El evaluador debe presionar el botón START/STOP para iniciar la prueba.

a.

Si la varilla no está en la posición cero (0), o no se encuentra alineada con el indicador de la varilla fija, el sistema necesita autocalibrarse a la posición (0)



El Estado (STATUS) cambia de STOP (STP) a Calibración (CAL).

b.

Si la distancia es (0) o el indicador está alineado, el sistema no debe ser calibrado, e iniciará inmediatamente.



El Estado (STATUS) cambia de STOP (STP) a ADJUSTING (ADJ).

Una vez el equipo termina el ajuste automático de la varilla móvil, el status (S) cambia inmediatamente de ADJUST (ADJ) a START (STRT). Asegúrese de que el sujeto a evaluar sostenga la palanca de mando, ya que la evaluación inicia en ese momento.



3// MODO AUTOMÁTICO Iniciar una prueba

a.



Inmediatamente después de que el STATUS (S) cambie de STOP (STP) a START (STRT), dos cosas deben suceder:

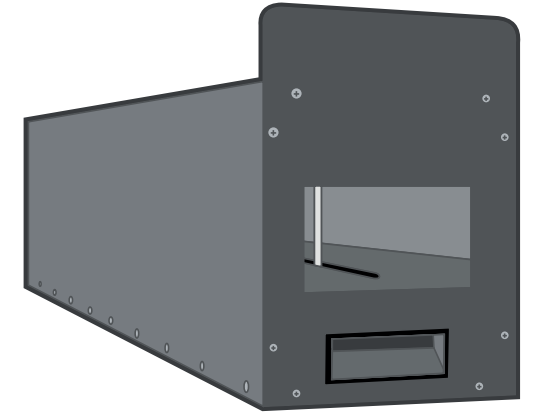

Una luz blanca al interior del cuerpo del equipo se enciende.



El Tiempo (T) se empieza a contar.



El Tiempo (T) se empieza a contar. Cuando el equipo se configura en Modo Automático (A), la Ubicación de cada Ensayo (TR) tiene una distancia predeterminada para la varilla móvil. A continuación se describen los valores para cada TR:

TR # 0: -90.2	TR # 5: 37.53
TR # 1: 1.25	TR # 6: -37.53
TR # 2: 62.57	TR # 7: -1.25
TR # 3: 87.6	TR # 8: -62.57
TR # 4: -87.6	TR # 9: 90.2

3// MODO AUTOMÁTICO

Finalizar una prueba

a.

Siga los siguientes pasos, una vez el sujeto evaluado anuncie que ambas varillas están alineadas:

Start / Stop

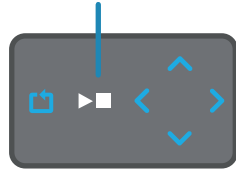

Presione el botón
START/STOP

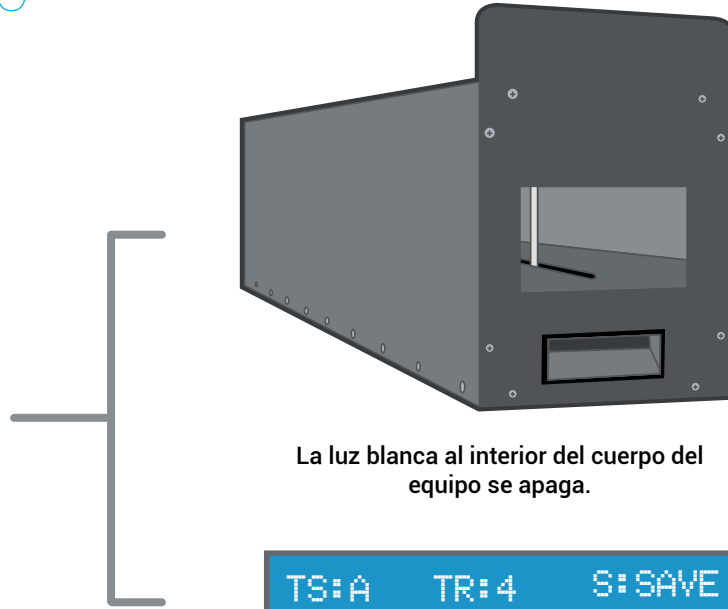

La luz blanca al interior del cuerpo del equipo se apaga.

```
TS:A   TR:4   S:SAVE
D:-80.5 T:5582
```

El Tiempo (T) se detiene, y la información es almacenada en la posición seleccionada.



```
TS:A   TR:4   S:STP
D:-80.5 T:5582
```

Segundos después de detener la prueba, el estatus (S) cambiar de SAVE a STOP (STP).



Después de haber seguido estos pasos, puede repetirse el ensayo, o iniciar otro ensayo.



Nota

En este punto se han seguido los pasos de conexión y ejecución sin el software; Si desea implementar el dispositivo con esto, puede ir a:

www.delarosaresearch.com/downloads.php?t=delarosa

A continuación, siga los siguientes pasos para conectar el dispositivo al ordenador.



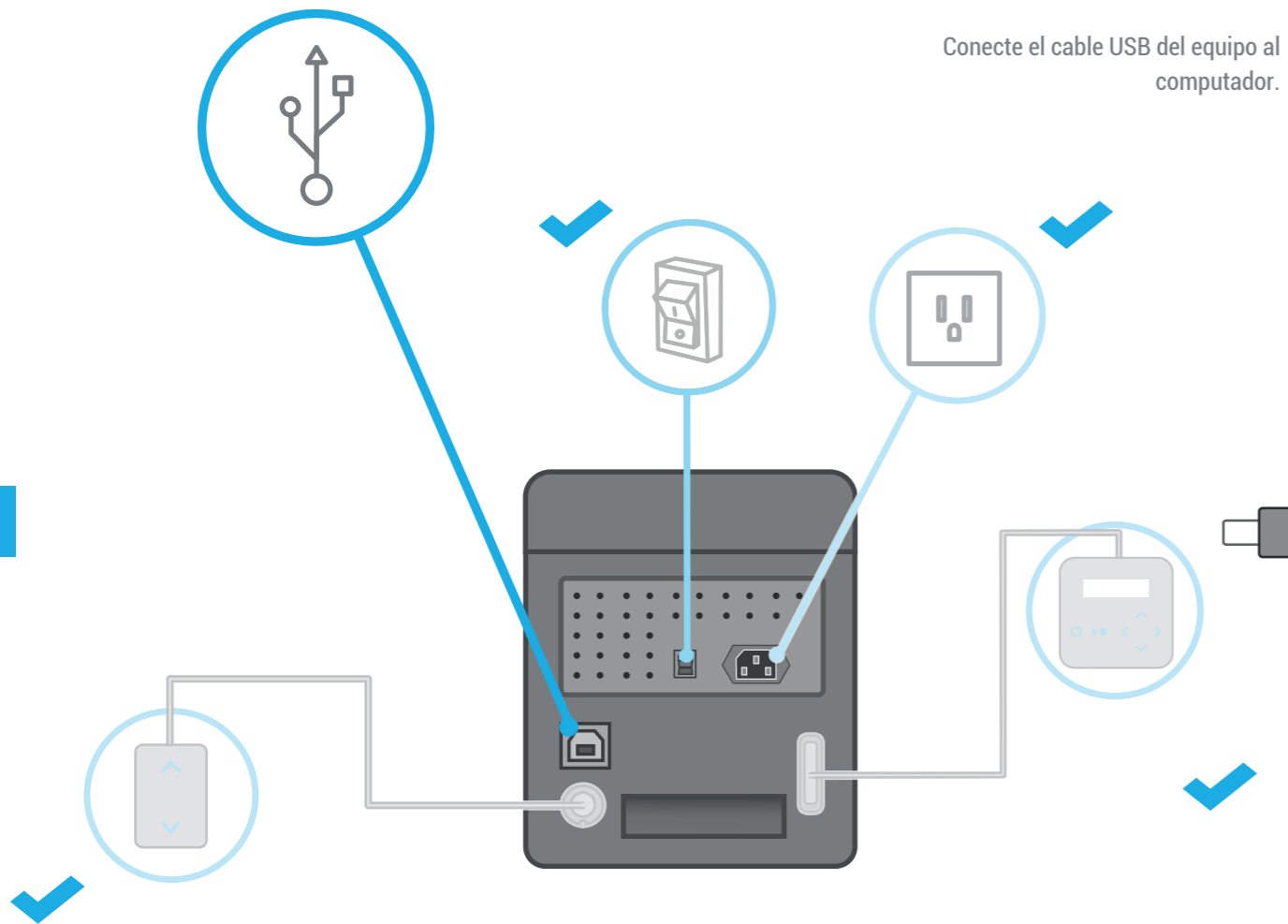

Cable USB

Conecte el cable USB del equipo al computador.

Iniciar Software

Prender el equipo y ejecute el software.



ENCENDER

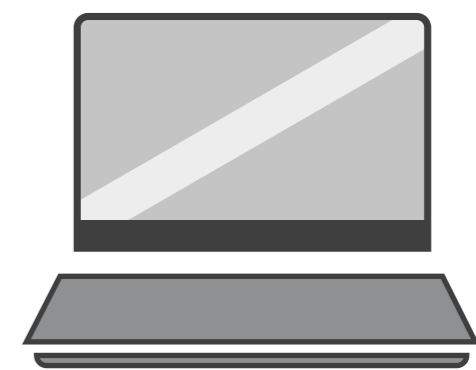

 Tener en cuenta que el equipo iniciara comunicaci3n de protocolo. La pantalla del control LCD mostrara un reinicio de secuencia de textos.

 Si usted no adquirido el software y desea hacerlo ingrese:
<http://www.delarosaresearch.com/downloads.php?t=delarosa>



Este es el final de este manual.

Esta fué toda la información necesaria para que pueda hacer uso del DEPTH PERCEPTION APPARATUS; pero este es solamente el principio de la diversión.

Si algo no ha quedado suficientemente claro, ó quiere hacernos alguna pregunta, porfavor sientase libre de contactarnos en cualquier momento.

Estaremos felices de tener noticias tuyas.

support@delarosaresearch.com
(+57 1) 6275686
(+57) 3003642343

Cll 147 A # 48 - 08. Bogotá, Colombia
2550NW 72nd Ave. Suite 115. Miami, Fl. 33122.

De la Rosa Research Team.



support@delarosaresearch.com
(+57 1) 6275686
(+57) 3003642343

Cll 147 A # 48 - 08. Bogotá, Colombia
2550NW 72nd Ave. Suite 115. Miami, Fl. 33122.